



# NORMBAU

PASSION FOR CARE

## Cavere Duschvorhangstange 7382080, 800 mm

a1/a2 = 800 mm, Ø 20 mm, mit 16 Vorhangringen,  
auf Maß kürzbar, aus Aluminium, kratzfeste Pulverbeschichtung mit  
antibakteriellem Schutz, in den Cavere® Farben, mit Nylon-Vorhangringen 16,  
18, 19, 65, 67. Wandanschluß mit axialer Befestigungsschraube. Lieferung mit  
Edelstahl Torx-Schrauben Ø 6 x 70 mm und Dübeln für Vollbaustoffe.  
Deckenabhängung separat bestellen. Nylon-Vorhangringe können  
nachbestellt werden und sind auch in den weiteren Normbau Nylon-Farben  
lieferbar.

Bestellnummer	7382080
Produktgruppe	7010

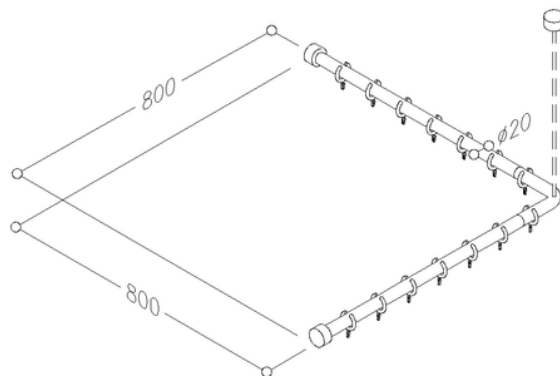

NORMBAU GmbH  
Schwarzwaldstraße 15  
77871 Renchen/Germany  
Telefon +49(0)7843 / 704 - 0  
Telefax +49(0)7843 / 704 - 43  
[www.normbau.de](http://www.normbau.de) · [normbau@allegion.com](mailto:normbau@allegion.com)

  
**ALLEGION**